

## Invision MX400 Ergonómico Asistido por Gas Brazo para dos Monitores

### Manual de Instrucción

Compilación VESA 75x75mm y 100x100mm  
Tamaños de Pantalla Recomendados 19" - 32"  
Capacidad de Carga 2 - 9kg (4.4 -19.8lbs)

¿Necesita ayuda o asesoramiento?  
¡Póngase en contacto con nuestros expertos!  
help@InvisionTechnology.co.uk

#### Lista de Piezas:

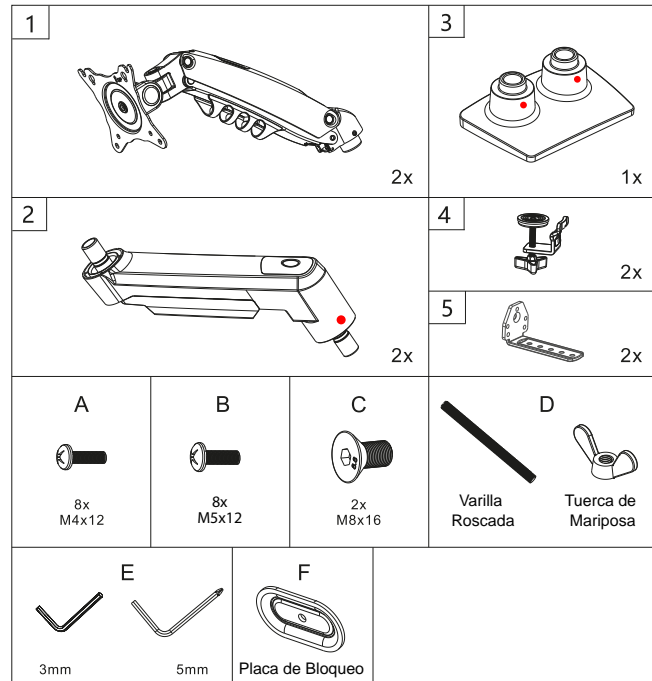

#### Lista de Herramientas:

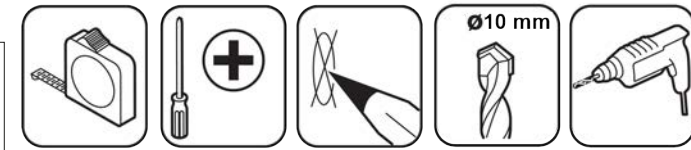

#### Importante:

1. Marque la casilla que contiene todos los elementos de la lista de piezas.
2. Compruebe las medidas de montaje VESA de las pantallas y el peso del monitor.
3. Lea completamente las instrucciones y planifique cómo montar su monitor.
4. Es posible que necesite herramientas adicionales: Un taladro sólo será necesario si lo atornilla a través de un escritorio, el destornillador se utiliza para quitar la gestión de los cables.

**Invision Technology Ltd**  
3rd Floor, Falcon Mill,  
Handel St, Bolton,  
BL1 8BL  
United Kingdom

Representante autorizado de la UE  
**24hour Solutions B.V.**  
Van Nelleweg 1  
3044 BC Rotterdam  
The Netherlands

#### DESEMBALAJE - TENGA EN CUENTA: NO DEFECTUOSO NI ROTO

Este producto está empacado con la placa frontal en un ángulo de 45° para adaptarse a paquetes más pequeños y al medio ambiente para reducir la contaminación. Gire el panel frontal 45° en el sentido de las agujas del reloj antes de montar el monitor.

**TENGA EN CUENTA:** Debido al diseño, la rotación del panel frontal tiene una alta resistencia y requiere posiblemente algo de fuerza para moverse. Esto es normal y garantizará que su pantalla dure muchos años. se mantiene estable durante mucho tiempo sin movimientos no deseados.

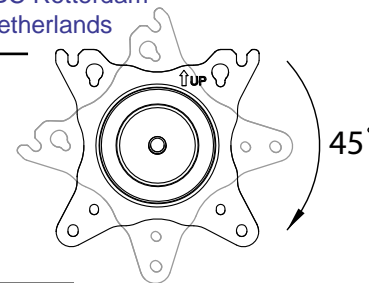

#### ¡ADVERTENCIA!

La instalación o el montaje incorrectos pueden provocar graves daños personales y materiales. Lea atentamente la siguiente advertencia antes de comenzar.

- Si no entiende las instrucciones o tiene alguna duda o pregunta, póngase en contacto con nosotros o con un instalador competente.
- No instale ni monte si el producto o los herrajes están dañados o faltan. Si necesita piezas de repuesto, póngase en contacto con nosotros en Invision para que le ayudemos.
- Este producto se adapta a la mayoría de los monitores LCD de 19" a 32" compatibles con VESA, con un peso máximo de 9 kg (19.8 lb).
- Para una instalación segura, el escritorio en el que lo monte debe soportar como mínimo 3 veces el peso de la carga total (el soporte, el monitor y el peso de todos los accesorios).
- No utilice este producto para otro fin que no sea el original.
- Este producto contiene piezas móviles, por favor, utilícelo con precaución.
- Al instalar el monitor, tenga cuidado de no dañar el cableado eléctrico o la fuente de alimentación.
- Importante: los cables de alimentación y de datos no deben estar retorcidos ni cortados.
- El fabricante declina toda responsabilidad por las modificaciones, la instalación inadecuada o la instalación por encima del rango de peso especificado. El fabricante no será responsable de los daños derivados del uso o de la imposibilidad de utilizar el producto.
- Este producto está diseñado únicamente para uso en interiores, el uso de este producto al aire libre podría provocar fallos en el producto y lesiones personales graves.
- Este producto contiene un pistón de gas de alta presión. Este mecanismo no puede ser reparado por el usuario y cualquier interferencia podría provocar lesiones o daños. Por favor, deséchelo con precaución.
- Para asegurar el funcionamiento del pistón de gas se recomienda extender completamente el brazo varias veces al mes.

Vamos a Empezar!

Si necesita ayuda por favor contáctenos a: help@InvisionTechnology.co.uk

Las letras y números en ( ) se refieren a la lista de piezas

#### Opción 1: Instalación con abrazadera

1. Encaje los orificios del conjunto de abrazadera (5) en las clavijas de alineación de la base (3). Véase el diagrama A.
2. Inserte los tornillos M8x16 (C) en los orificios centrales del conjunto de abrazadera (5). Véase el diagrama B.
3. Fije los tornillos M8x16 (C) en su sitio con la llave Allen de 5 mm (E). Véase el diagrama C.

Diagrama 'A'



Diagrama 'B'



Diagrama 'C'

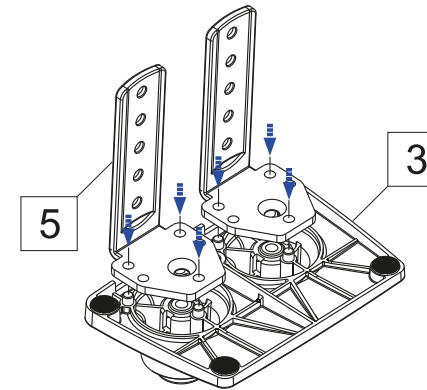

4. Tome las secciones de la abrazadera (4) y enrolle las perillas completamente hasta su posición más baja - vea el diagrama 'D'.
5. Coloque la base del brazo del monitor sobre el escritorio de manera que la placa de sujeción cuelgue sobre el borde - véase el diagrama 'E'.
6. Tome la sección de la abrazadera y alinee el orificio para que se deslice sobre la base de la placa de la abrazadera. Mueva la sección de la abrazadera hasta la muesca más alta posible y luego enderece la sección de la abrazadera para que se bloquee en esa muesca - véase el diagrama 'F'.
7. Enrolle la perilla y apriétela al escritorio asegurándose de que la placa de la abrazadera y la base del brazo del monitor estén empujadas hasta el borde del escritorio. Repita la operación con la segunda sección de la abrazadera.

**Por favor, tenga en cuenta: Si va a montar pantallas pesadas en este brazo para monitor, evalúe el escritorio / superficie de trabajo en el que lo va a montar. Ejemplo: Las superficies de madera fabricadas, como el aglomerado o el MDF, son tableros comprimidos de alta densidad y es menos probable que causen marcas o hendiduras. Las superficies de madera natural son más blandas (no están comprimidas), por lo que puede considerar añadir protección.**

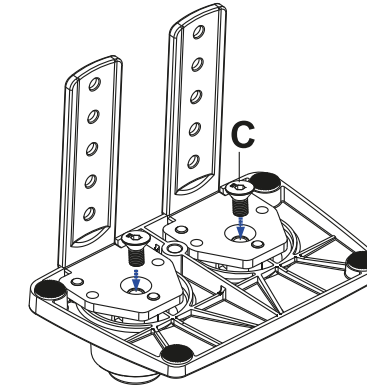
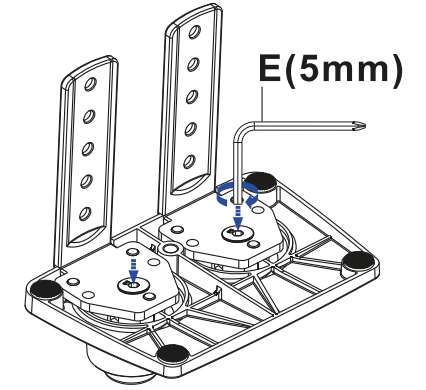
Diagrama 'D'



Diagrama 'E'



Diagrama 'F'



## Opción 2: instalación a través del escritorio

1. Localice y coloque la base del brazo del monitor en su escritorio/superficie de trabajo. Se necesita un mínimo de 40 mm desde la parte trasera del escritorio para que la base del brazo del monitor haga pleno contacto con el escritorio/superficie de trabajo - véase el diagrama 'G'.
  2. Mida y marque con un lápiz el lugar en el que desea realizar el orificio y taládrelo con una broca de 10 mm.
- Por favor, tenga en cuenta: Si va a montar pantallas pesadas en este brazo de monitor, por favor, evalúe en qué escritorio / superficie de trabajo lo va a montar. Ejemplo: Las superficies de madera fabricadas, como el aglomerado o el MDF, son tableros comprimidos de alta densidad y es menos probable que causen marcas o hendiduras. Las superficies de madera natural son más blandas (no están comprimidas), por lo que puede considerar añadir protección.**

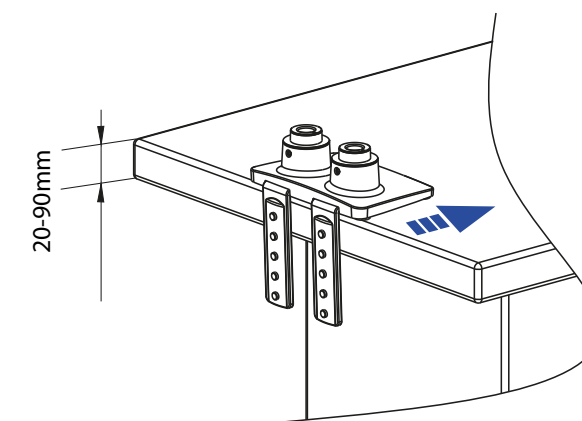
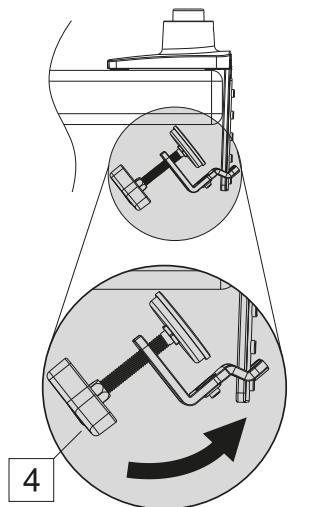
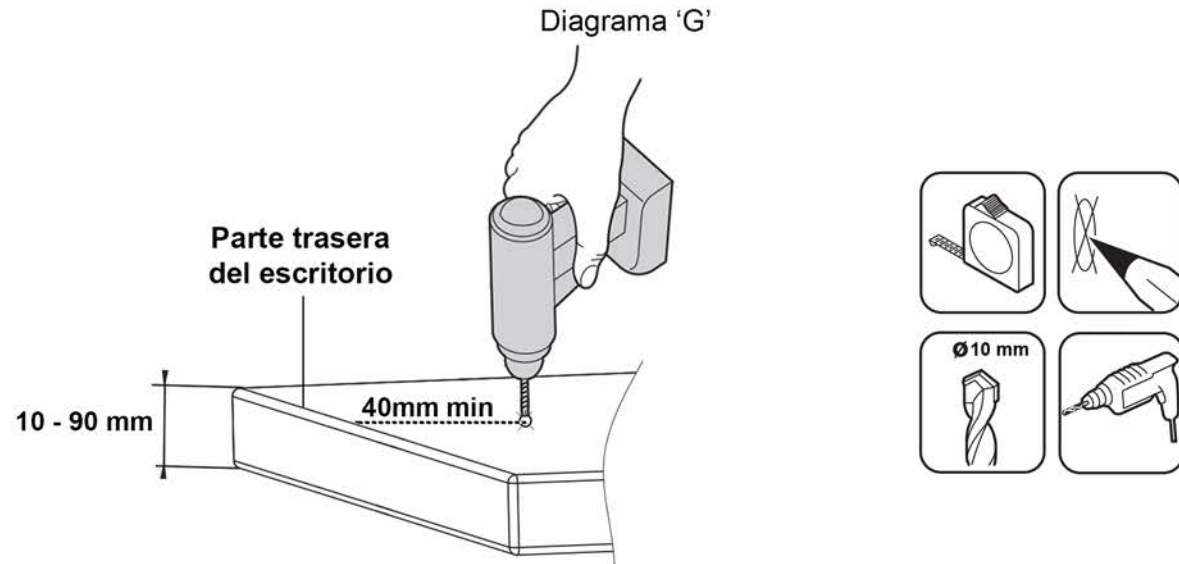

3. Fije la varilla roscada (D) a la base del brazo del monitor con 4x vueltas completas - véase el diagrama 'H'.
4. Pase la varilla roscada por el orificio realizado en el paso anterior y añada la placa de sujeción (F) y la tuerca de mariposa (D) y apriételas - véase el diagrama 'I'.

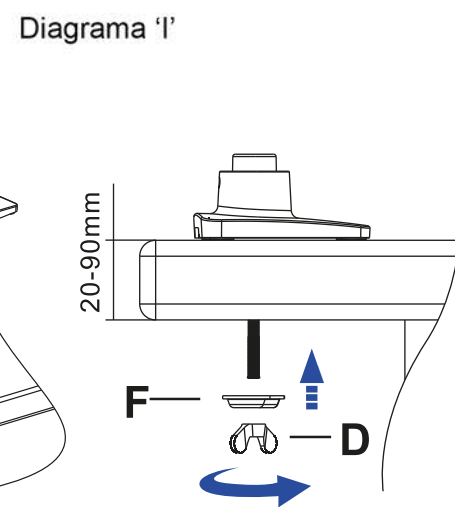
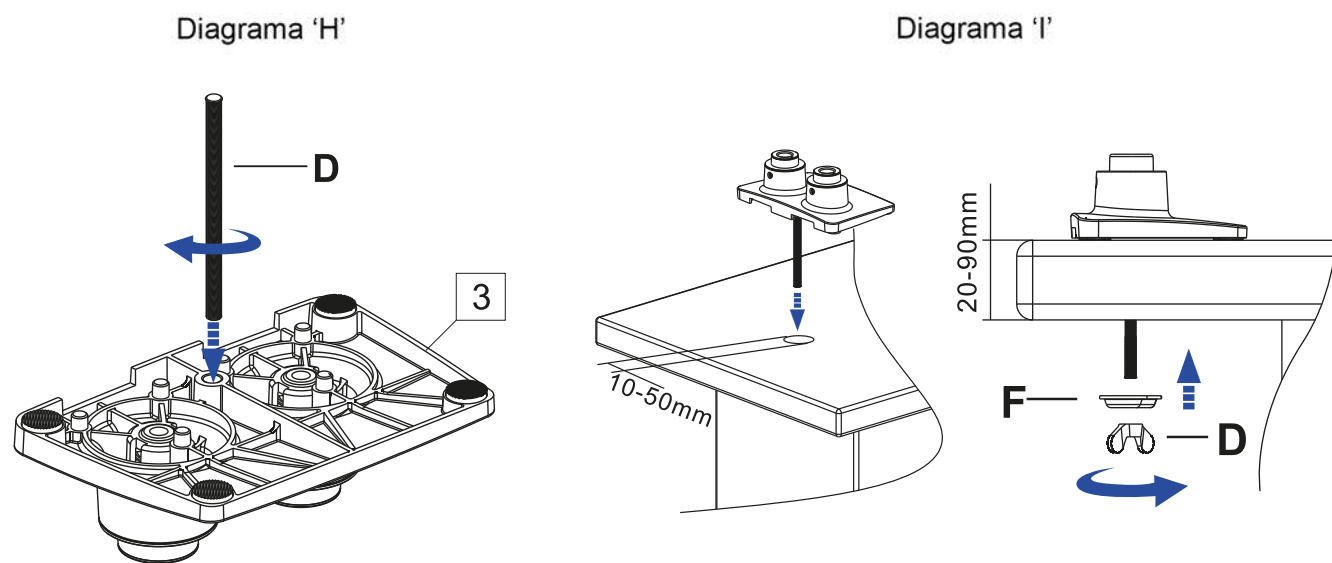

AVISO: EL CONJUNTO DE ABRAZADERA (5) NO ES NECESARIO PARA LA INSTALACIÓN 'A TRAVÉS DEL ESCRITORIO'

## 2 - Montaje del Brazo del Monitor

1. Coja el brazo inferior (2) y encaje los conectores macho en las conexiones hembra de la base del monitor (3) asegurándose de que están completamente insertados (por favor, asegúrese de que lo tiene en el sentido correcto) - vea el Diagrama 'J'. Asegúrese de que las fundas de plástico negras permanecen en su sitio.

Utilice la llave Allen de 3 mm (E) y apriete el tornillo prisionero para bloquear el brazo inferior en su lugar. No apriete demasiado ya que esto dificultará la capacidad de rotación del brazo.

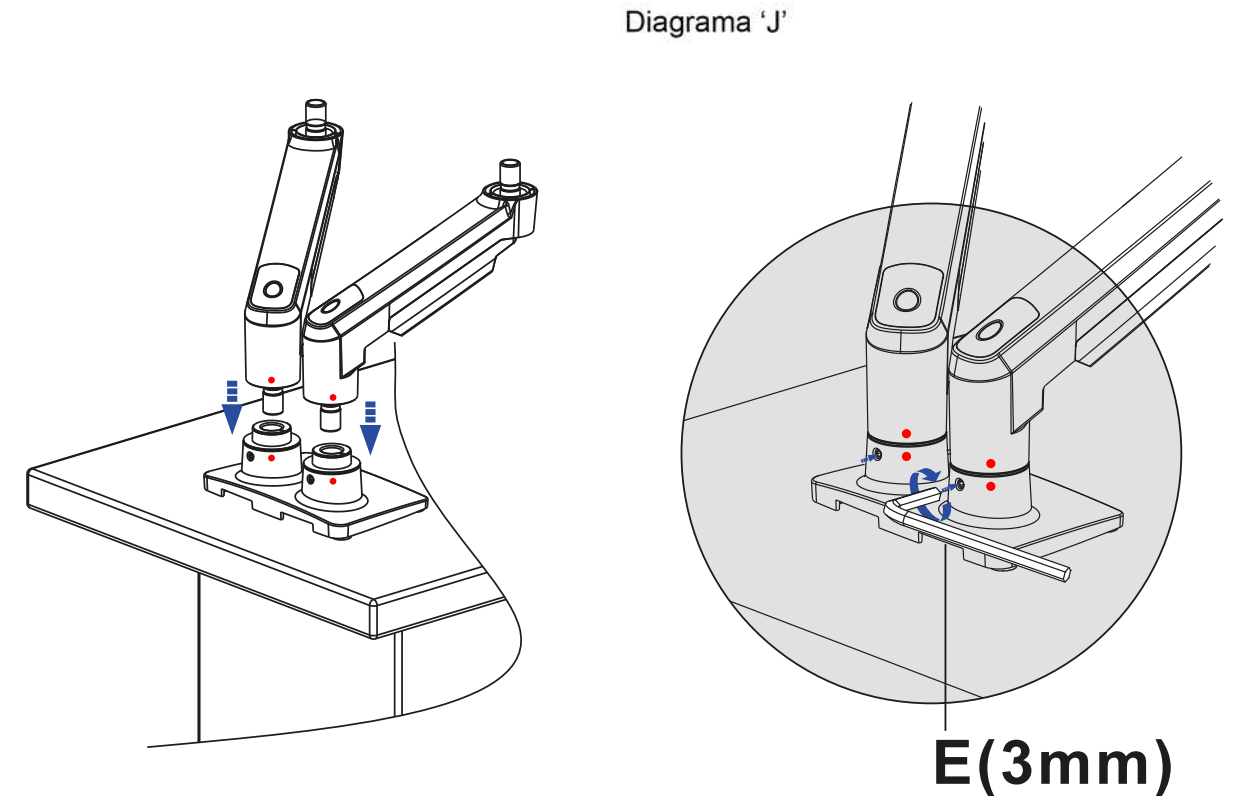

2. Tome los brazos superiores (1) y encaje los conectores hembra en las conexiones macho del brazo inferior del monitor asegurándose de que están completamente insertados - véase el diagrama 'K'. Utilice la llave Allen de 3 mm (E) y apriete los tornillos prisioneros para bloquear los brazos superiores en su lugar. No apriete demasiado ya que esto dificultará la capacidad de rotación del brazo.

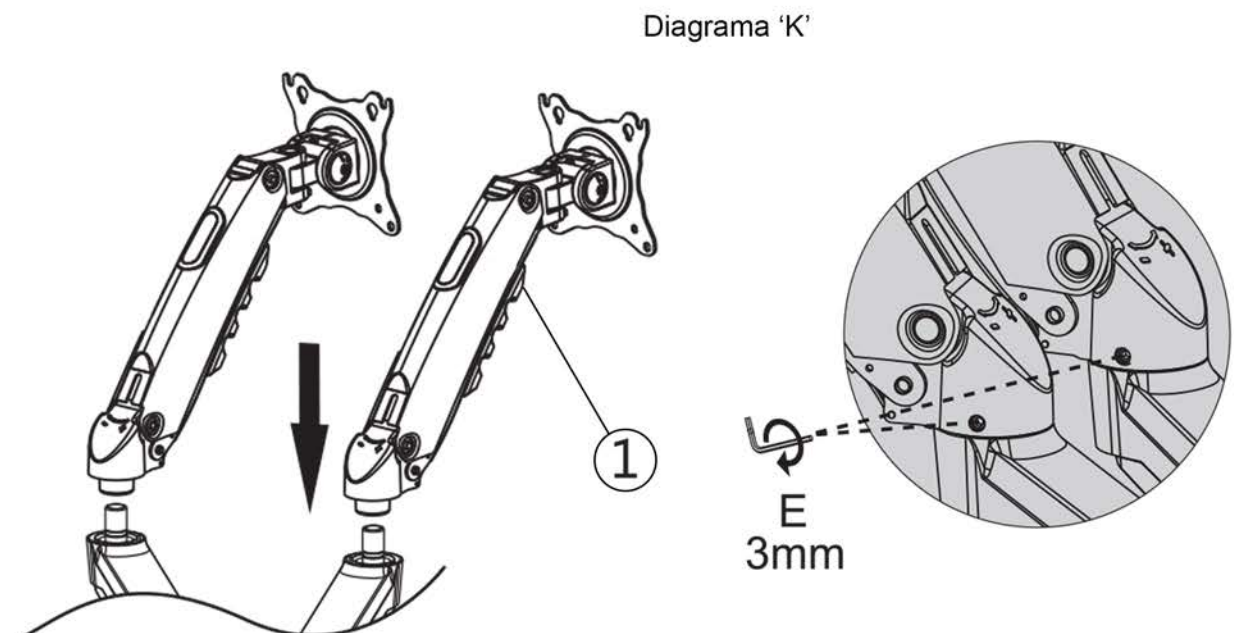

### 3 - Añadir Cables a los Brazos del Monitor Gestión de Cables

Asegúrese de que los cables tienen suficiente holgura para que el producto pueda funcionar sin tirar de ellos o estirarlos.

1. Añada los cables al brazo superior tirando ligeramente del clip de gestión de cables hacia atrás y deslice los cables en el hueco creado - véase el diagrama 'L'.
2. Añada los cables al brazo inferior deslizando los cables en el hueco creado en el organizador de cables. A continuación, empuje los cables en los canales para fijarlos - véase el diagrama 'M'.
3. Una vez añadidos los cables, asegúrese de que hay suficiente holgura para que el brazo del monitor pueda moverse libremente, lo que evitará que los cables se enganchen o se estiren - véase el diagrama 'N'.

Diagrama 'L'

Diagrama 'M'



Diagrama 'N'



### 4 - Montaje del Monitor

1. Compruebe el VESA de los monitores midiendo la distancia entre los agujeros de montaje en la parte posterior de la pantalla - aquí es donde encajarán los tornillos A o B - vea el diagrama 'O'.
2. Atornille 2 tornillos en los dos agujeros superiores de la parte trasera del monitor utilizando los tornillos (A) o (B) y apriételos en 3 vueltas dejando espacio entre la cabeza del tornillo y la parte trasera de la pantalla para colgar el monitor - véase el diagrama 'P'.

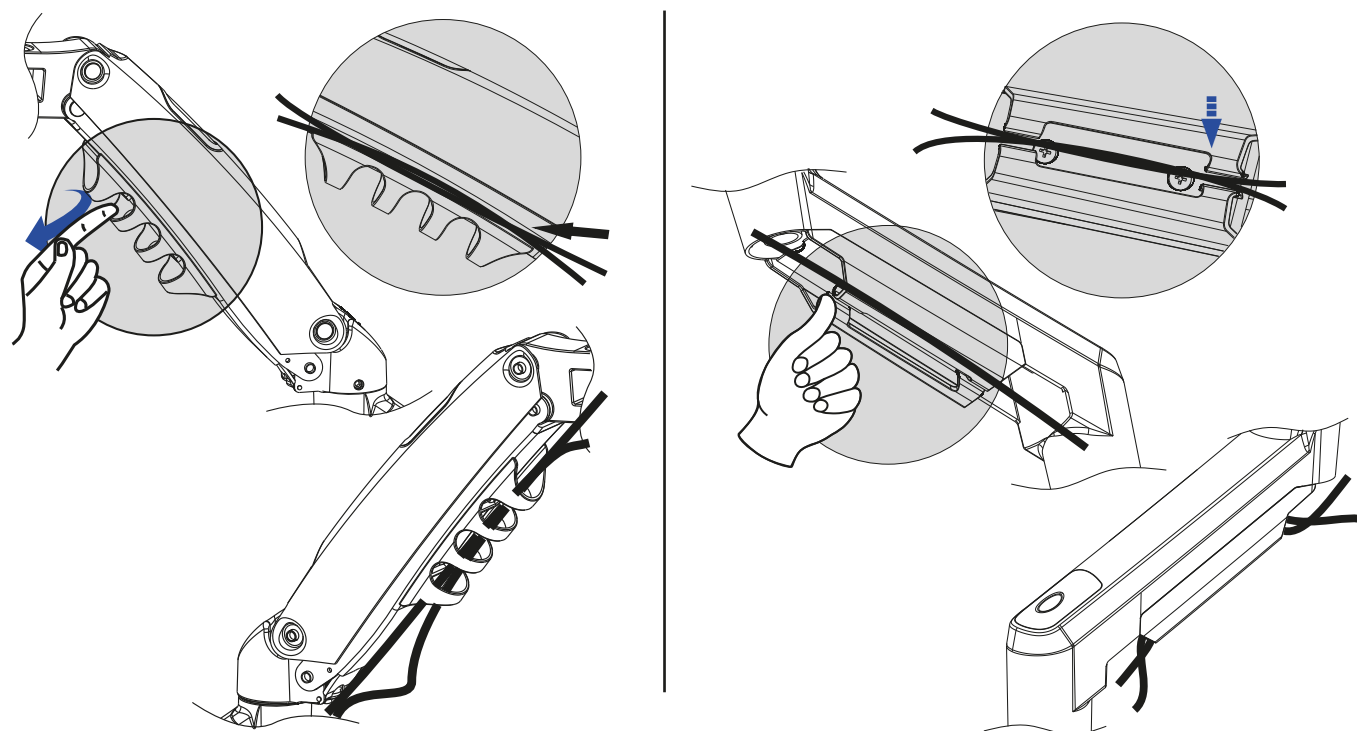
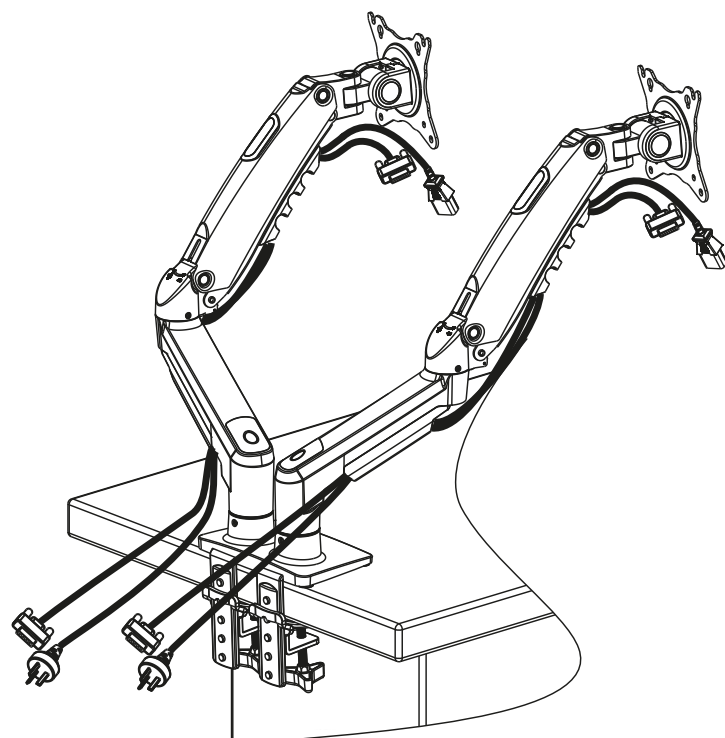
**Nota: Algunos monitores empotrados pueden requerir una combinación de tornillos, arandelas y espaciadores.**

3. Levante con cuidado el monitor y cuélguelo en la placa frontal.
4. Coloque los 2 tornillos inferiores en la placa frontal y apriete todos los tornillos, véase el diagrama 'Q'.

**Nota: Ajuste el par de apriete del brazo si la pantalla se mueve hacia abajo con demasiada facilidad (véase el paso 6).**

Diagrama 'O'



Diagrama 'P'



Diagrama 'Q'

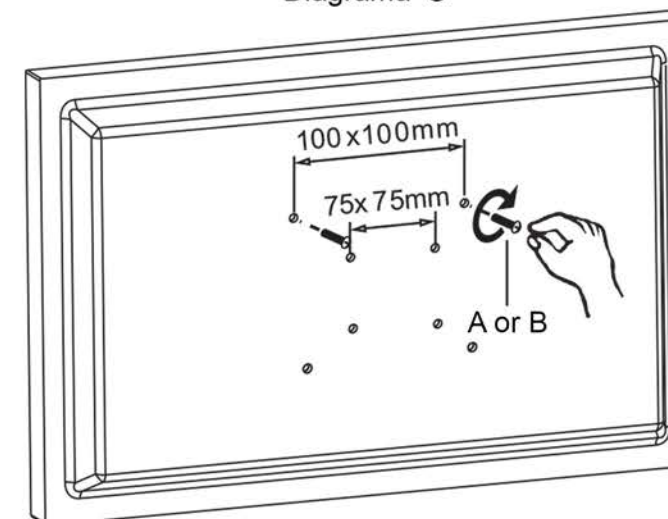

## 5 - Uso del brazo ergonómico para monitor Invision MX400

### Ajuste de la tensión del brazo del monitor para equilibrar el peso del monitor

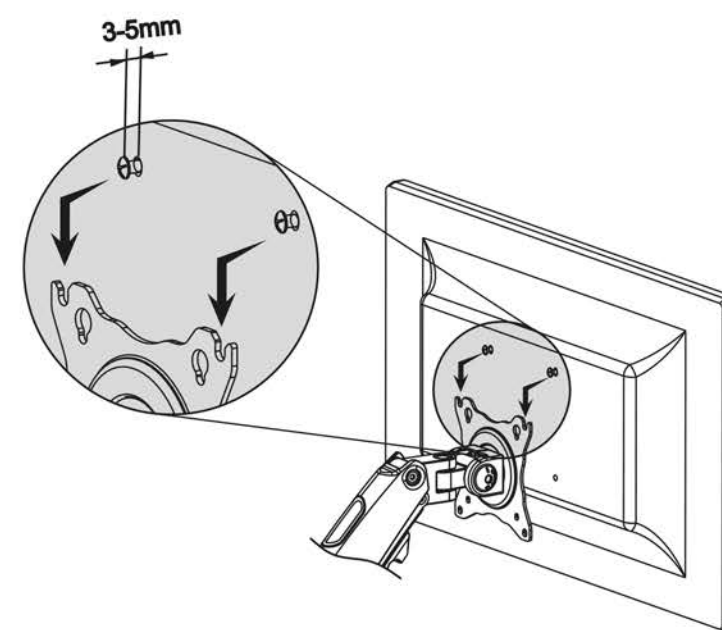
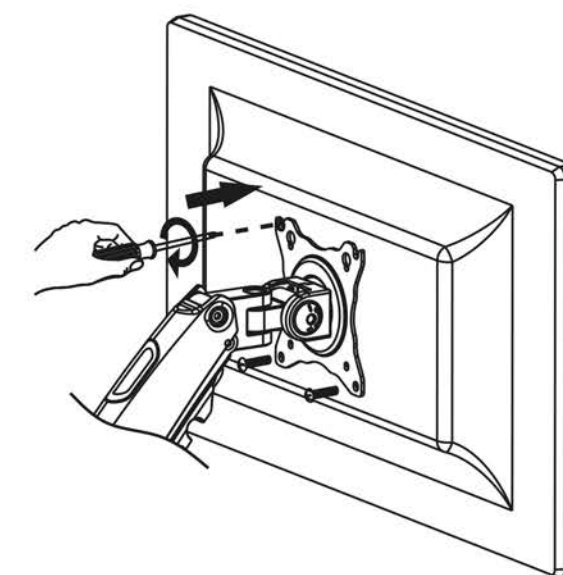
Una vez instalado, la pantalla puede subir o bajar dependiendo del peso del monitor. Desde la tensión mínima hasta la máxima hay 19 rotaciones completas. Cuando lo ajuste, dé una vuelta completa a la llave Allen y compruebe, presionando el brazo superior, si el monitor está equilibrado uniformemente.

1. Si la pantalla se mueve hacia arriba por sí misma, ajuste la tensión con la llave Allen de 5 mm (E) y enrolle el tornillo de cabeza Allen en la dirección menos (-) (en el sentido de las agujas del reloj).
2. Si la pantalla se mueve hacia abajo por sí misma, ajuste la tensión con la llave Allen de 5 mm (E) y gire el tornillo de cabeza Allen en la dirección más (+) (en sentido contrario a las agujas del reloj).

Continúe ajustando hasta que el peso del monitor se sienta igual a la tensión del brazo del monitor. Debe mantenerse en su sitio al colocar el monitor y no subir o bajar por sí mismo.

Diagrama 'R'

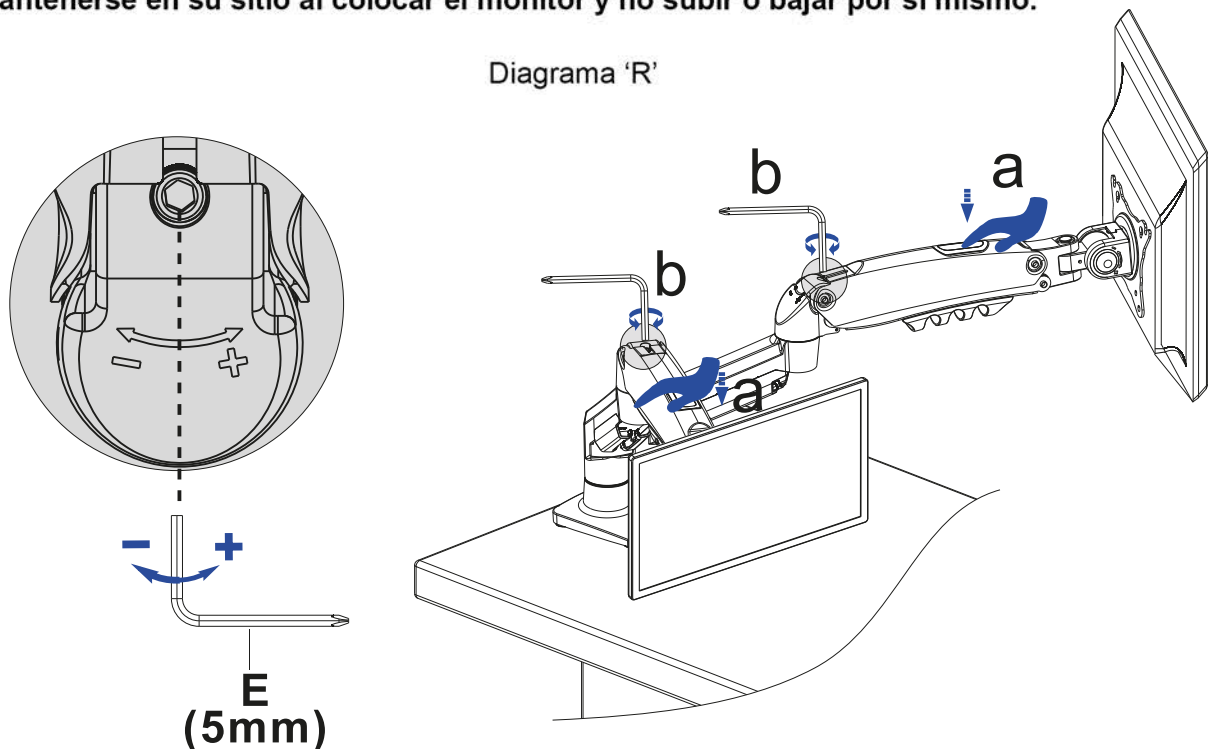

### 6 - Ajuste del Ángulo de Inclinación

La inclinación puede ajustarse al ángulo de visión deseado simplemente moviendo la pantalla hacia delante y hacia atrás con la mano. Si la pantalla se mueve libremente es necesario ajustar el mecanismo de tensión de la inclinación.

1. Para apretar el ajuste de inclinación utilice la llave Allen de 5mm (E) y gire el tornillo de ajuste de la cabeza de la llave Allen en la dirección positiva - vea el diagrama 'S'.

Diagrama 'S'

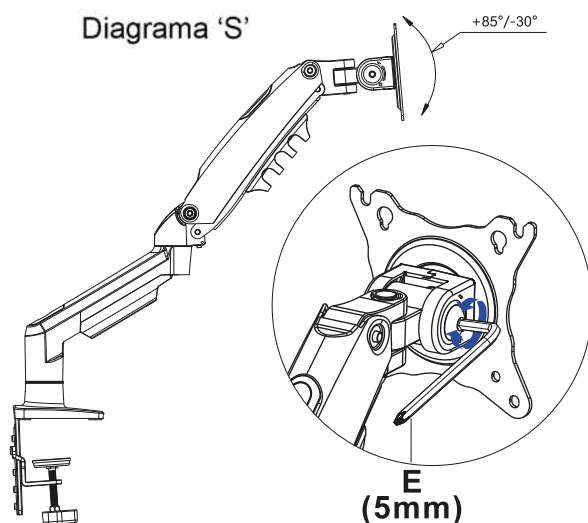

## 8. Características Rotativas

1. El brazo del monitor le permite girar la pantalla 360° para verla en modo vertical u horizontal siempre que el soporte VESA de su pantalla esté centrado.

Nota: Tenga cuidado con atrapar o romper los cables al girar el monitor.

**NO GIRE MÁS DE 90 GRADOS EN CADA MOVIMIENTO.**

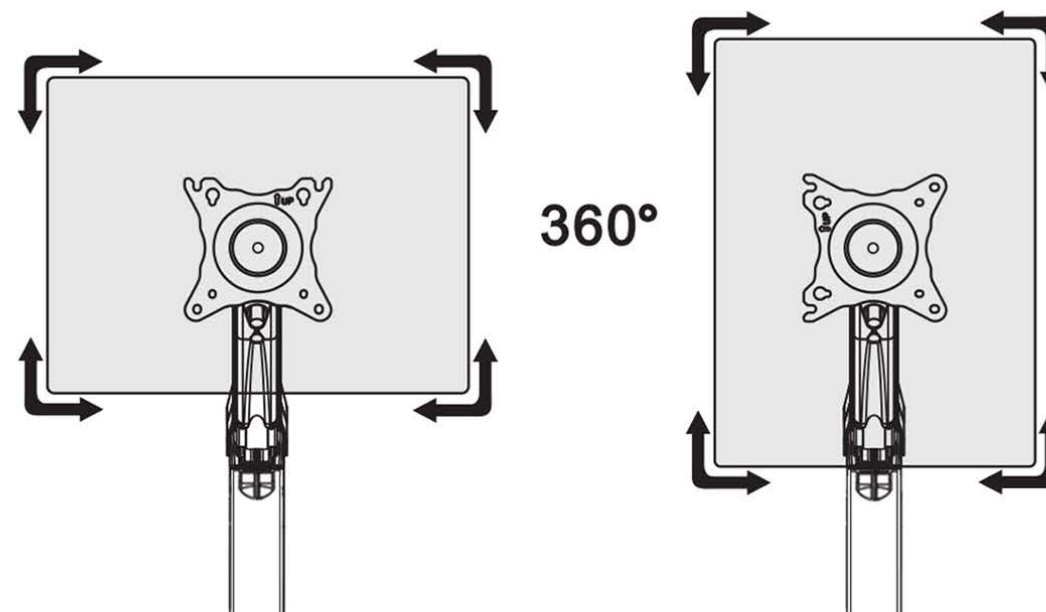

**IMPORTANTE:** Asegúrese de utilizar este producto tal y como se indica en las siguientes instrucciones. Si no lo hace, podría causar lesiones o daños en su escritorio/superficie de trabajo.

### Instrucciones de uso incorrectas

### Instrucciones de uso correctas

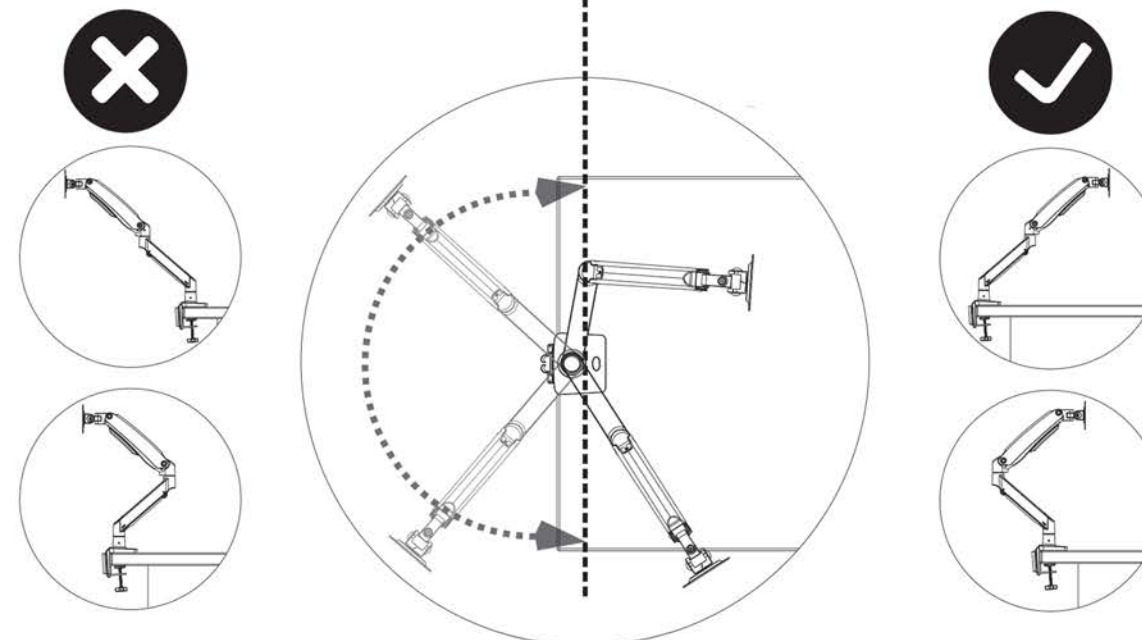

### Solución de problemas:

¡No entre en pánico! En caso de cualquier problema de compatibilidad o para cualquier consejo sobre la instalación, por favor contáctenos a [help@InvisionTechnology.co.uk](mailto:help@InvisionTechnology.co.uk) y le ayudaremos a superar cualquier inconveniente. Todos nuestros artículos llevan nuestra Promesa de Compatibilidad.

**Su instalación ya está completada. ¡Siéntese y disfrute!**

**Para activar su garantía de dos años, envíe un correo electrónico con su nombre, número de pedido y la referencia del producto MX400 a [warranty@InvisionTechnology.co.uk](mailto:warranty@InvisionTechnology.co.uk)**