

Invision HDTV-DXL

Soporte de Pared con Doble Brazo para TV

Manual de Instrucciones

Conformidad VESA 200(w)x100mm(h)-600(w)x400mm(h),
[h = Alto & w = Ancho]
Tamaños de Pantalla Recomendados: 37" a 75"
Gestión de Cableado Integrado
Capacidad de Carga de 50kg (110lbs)

Para recibir instrucciones en un gran formato PDF, envíe un correo electrónico a: help@InvisionTechnology.co.uk

Lista de Partes:

A - (Φ10×Φ7×60)-6pcs	G - (M6x25)-4pcs
B - (7x80)-6pcs	H - (M8x15)-4pcs
C - (M6)-4pcs	I - (M8x25)-4pcs
D - (M6×20)-4pcs	J - (M8x35)-4pcs
E - (M6x8)-2pcs	K - (M8x45)-4pcs
F - (10-12mm)-1pcs	L - (Φ16×Φ8.2×1.5)-14pcs
	M - (Φ15×Φ8.2×5)-4pcs
	N - (Φ15×Φ8.2×10)-4pcs
	O - (Φ17×Φ8.2×12)-4pcs

Lista de Herramientas:



Primero es lo Primero: Verifique que el paquete contiene todos los elementos mencionados en la lista de partes.

Compruebe la Compatibilidad con VESA: Compruebe las medidas VESA antes de taladrar cualquier agujero (Para verificar las medidas VESA de su TV, mida la distancia entre los agujeros de montaje en la pared en la parte trasera de su TV).

Compruebe el Peso de su TV: Es posible que necesite una persona adicional para comprobar el peso de su TV. Por favor, utilice gafas de seguridad antes de utilizar el taladro. En caso de tener dudas sobre su uso, consulte con su vendedor o con un instalador experimentado.

Necesitará Algunas Herramientas Adicionales: Un taladro y una broca de mampostería de 10mm o una broca para madera de 4mm (Dependiendo de la superficie de colocación), un destornillador Phillips grande, un lápiz y un nivel. Puede optar por utilizar una carraca y un conector de 10 o 12mm, pero se le proporciona un conector de 10 o 12mm con una llave Allen en su paquete.

Ahora, por favor, lea detenidamente las instrucciones y planifique cómo montar el soporte de su TV.

¡ADVERTENCIA!

La instalación o colocación inadecuada pueden ocasionar lesiones graves personales y daños materiales. Por favor, lea detenidamente las siguientes advertencias antes de iniciar.

- El producto debe ser instalado por un instalador profesional o competente.
- Si no entiende las instrucciones o tiene alguna duda o inquietud, contáctenos o consulte con un instalador profesional.
- No instale o ensamble si el producto o el hardware se encuentran dañados o si faltan piezas o herramientas. Si necesita piezas de repuesto, contáctenos en Invision para obtener ayuda.
- Este producto se adapta a la mayoría de las pantallas LCD, LED o Plasma de 37" a 70", esto es debido a que el peso máximo de la pantalla LCD, LED o Plasma es de 50kg (110lb).
- Este producto ha sido diseñado para su uso en paredes verticales construidas con montantes de madera (Mínimo 2" x 4" / 51mm x 102mm) o mampostería (Densidad mínima de 2.000PSI de concreto sólido).
- Para una instalación segura, la pared que está montando debe soportar un mínimo de 3 veces el peso de la carga total (El peso combinado del soporte de TV, la TV y todos los accesorios).
- No utilice este producto para ninguna otra aplicación que no sea el propósito original por el cual ha sido diseñado.
- Este producto contiene piezas móviles. Por favor, utilícelo con precaución.
- Cuando instale una pantalla plana, tenga cuidado de no dañar el cableado eléctrico o la fuente de alimentación.
- El fabricante no será responsable del montaje en la pared vertical, daños indirectos o consecuentes derivados de una mala instalación.
- El fabricante declina cualquier responsabilidad por las modificaciones, incorrecta instalación o la instalación en el rango del peso especificado.
- El fabricante no será responsable de ningún daño originado por el uso o de la imposibilidad de utilizar el producto.

¡Iniciemos con la Instalación!

Si necesita ayuda, contáctenos a la siguiente dirección de correo electrónico: help@InvisionTechnology.co.uk

Paso 1 Desempacar

1. Coloque el soporte plano y extienda los brazos del soporte sosteniendo la placa de pared y tirando hacia arriba sobre la placa de fijación.
2. Retire las dos tapas de la placa de pared y colóquelas a un lado (Observe el Diagrama "A"). Ahora, retire los dos pernos de seguridad con un destornillador o utilizando un zócalo o una llave Allen "F" y también colóquelos a un lado. (Más adelante serán utilizadas las dos tapas de la placa de pared y los dos pernos de seguridad en el paso 4).
3. Retire la placa de fijación y coloque el resto del conjunto de soporte a un lado.

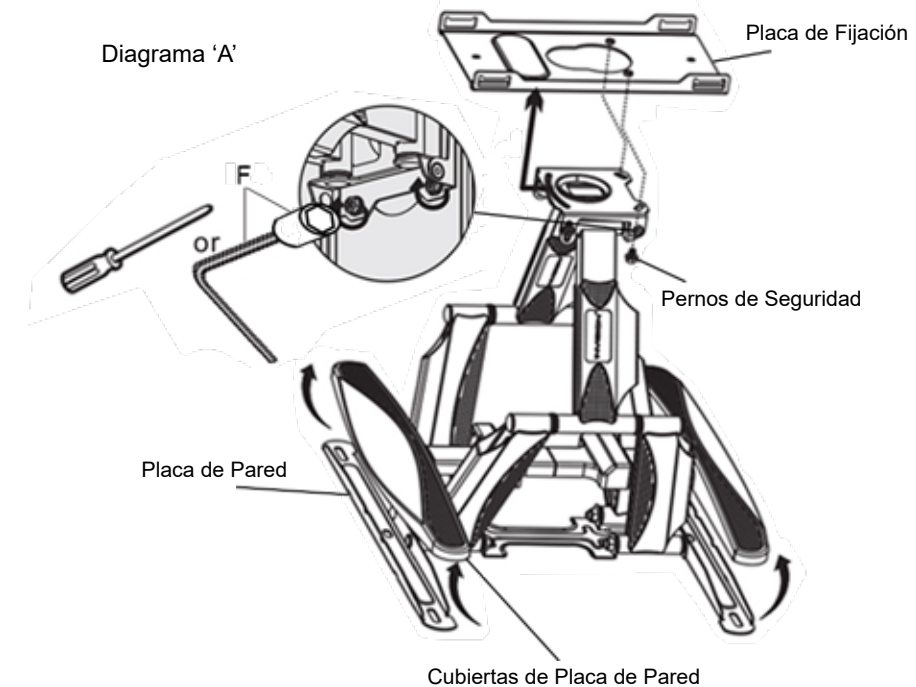

Paso 2 Montaje y Aseguramiento de la Placa de Fijación a la TV

1. Deslice los dos rieles más largos "1" a través de la placa de fijación y asegúrelos con los pernos "E".
2. Alinee los dos carriles más cortos "2" verticalmente, de modo que las muescas encajen con el carril horizontal "1".
3. Deslice hasta el ancho exacto de las medidas VESA de su TV. Por ejemplo, 400mm (w) x 200mm (h). Inserte las tuercas y los tornillos "C y D" y apriete el conjunto. (Observe el Diagrama "B").



Diagrama 'C'



Se pueden utilizar espaciadores y arandelas en la parte delantera o trasera del conjunto de montaje de su TV. Utilice pernos (G o O) para asegurar el conjunto de montaje a su TV.

Paso 2B

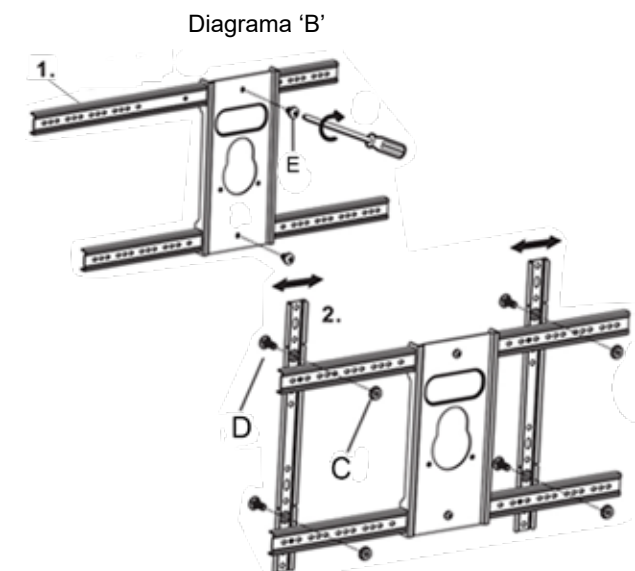
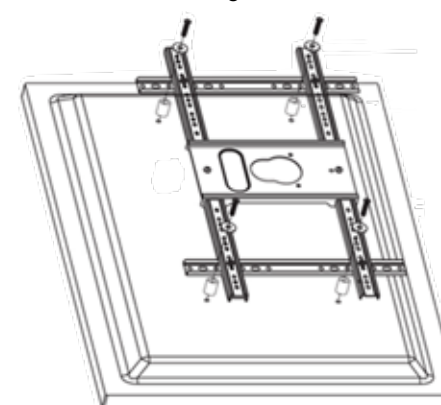
1. Coloque su TV boca abajo sobre una superficie plana para acceder a los puntos de fijación de la TV y coloque el conjunto de montaje de la TV en la parte trasera de su TV. (Observe el Diagrama "C").
2. Utilice los pernos, arandelas y espaciadores correspondientes para fijar los rieles verticales del conjunto de montaje de su TV a la parte trasera del mismo. (Los espaciadores y arandelas pueden ser utilizados cuando se requieran tornillos de fijación más cortos, distancia o espacio para el acceso del cableado o si la parte trasera de la TV no es plana).

Paso 3A: Preparación

1. Marque en la pared dónde fijará su soporte utilizando la placa de fijación de pared como plantilla o mida con precisión entre los agujeros de montaje de la placa de fijación de pared. A continuación, marque con un nivel y un lápiz (Debe asegurarse de que los orificios de montaje estén marcados en la pared, tanto horizontal como verticalmente).

Este soporte está diseñado para ser fijado a clavos de madera fijos dentro de la placa de yeso tradicional (Placa de yeso laminado) o en paredes de ladrillo sólido o de concreto.

Paso 3B: Instalación en Superficies de Madera

1. Para el montaje en superficies de madera, debe localizar cuidadosamente el perno de madera y marcar la posición de los orificios verticalmente y taladre en la madera utilizando una broca de 4mm a una profundidad de 80mm.

2. Para instalar el soporte, sujete e inserte los tornillos "B" suministrados en las arandelas "L" y apriételos completamente en la madera utilizando una carraca y un zócalo de 12mm o un zócalo (12mm de lado) y una llave Allen "F". (Véase el Diagrama "D").

No se requieren tapones de plástico, pero es posible que necesite fijaciones de placas de yeso adicionales para fijar los orificios que no caen sobre un perno.



Diagrama 'D'

Diagrama 'E'

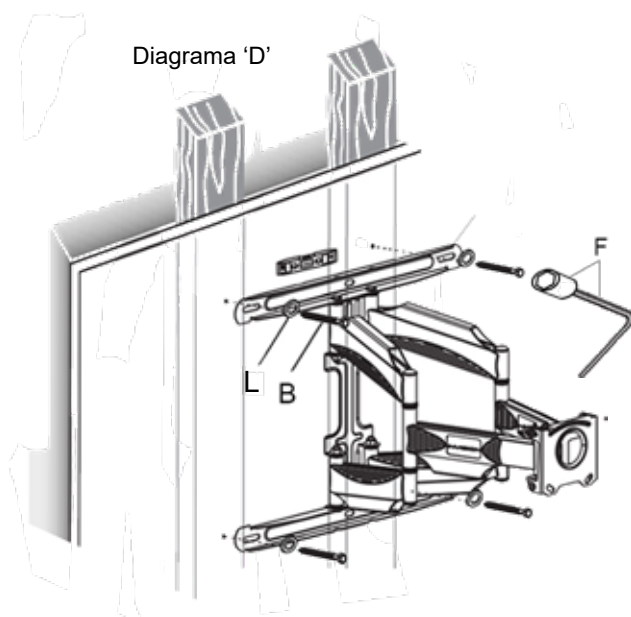
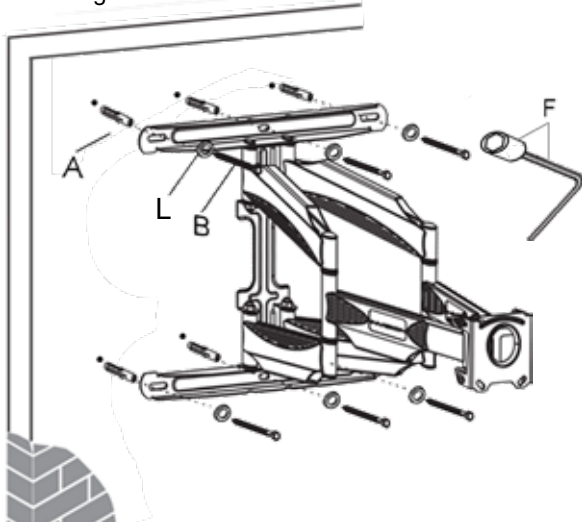

Paso 3C: Instalación en Superficies de Concreto y Ladrillos

1. Para la instalación en paredes de concreto o ladrillo, por favor, marque la pared cuidadosamente y utilice una broca para mampostería de 10mm a una profundidad total de 80mm como mínimo, asegurándose de que los orificios perforados estén libres de residuo. (Observe el Paso 3D y el Diagrama "F").

2. Inserte completamente los tapones de plástico "A" en la pared sólida, (Empujados más allá de cualquier yeso) siguiendo de cerca el diagrama de advertencia mostrado a continuación.

3. Inserte los tornillos "B" en las arandelas "L" y apriételos completamente en los tapones de plástico utilizando una carraca y un zócalo de 12mm o un zócalo (12mm de lado) y una llave Allen "F" hasta que estén seguros. (Observe el Diagrama "E").

Paso 3D

Muchas viviendas modernas cuentan con un entrehierro detrás de la placa de yeso laminado o cartón yeso. Nuestras fijaciones sólo están diseñadas para trabajar con el tapón de plástico insertado totalmente en la mampostería que se encuentra detrás de cualquier entrehierro del yeso o cartón yeso. Para utilizar nuestras fijaciones de esta manera, **DEBE** insertar el tapón más allá de cualquier yeso laminado o cartón yeso y completamente dentro de la mampostería subyacente para obtener una fijación segura. (Puede ser necesario aumentar la profundidad de perforación para asegurar que el tapón pueda insertarse completamente en la mampostería).

En el momento de la instalación, el tornillo debe estar al menos a 3/4 de distancia con el tapón, y el tapón debe estar completamente insertado en la superficie de ladrillo o concreto para que sea efectivo.

Dependiendo del espacio del entrehierro del yeso laminado o cartón yeso, es posible que tenga que comprar fijaciones más largas para garantizar una fijación segura.

Diagrama 'F'

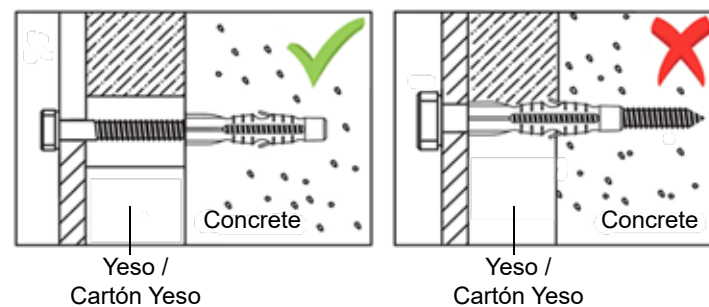

ADVERTENCIA
Por favor, observe el diagrama de la derecha para realizar una correcta instalación de los tornillos y tapones

Paso 4: Aseguramiento y Ajuste del Nivel de la TV

Se recomiendan dos personas para completar este paso

1. Levante cuidadosamente su TV y el conjunto de placa de montaje y enganche la ranura perforada (1.) en el punto de fijación circular de los soportes de pared (2.). (Observe el Diagrama "G").

Antes de soltarlo, tire nuevamente hacia abajo para comprobar que su TV está bien colocada mientras mantiene un firme agarre de su TV.

2. Una vez colocados en su lugar, reemplace y apriete con los dedos los 2 pernos de seguridad retirados en el Paso 1. Ajuste su TV hasta que quede nivelado y, una vez colocado, apriete ambos pernos de seguridad con un destornillador, una llave de trinquete y un zócalo de 10mm o con un zócalo (10mm de lado) y una llave Allen "F".

3. Coloque nuevamente las cubiertas de la placa de pared retiradas en el Paso 1.



Diagrama 'G'

Diagrama 'H'

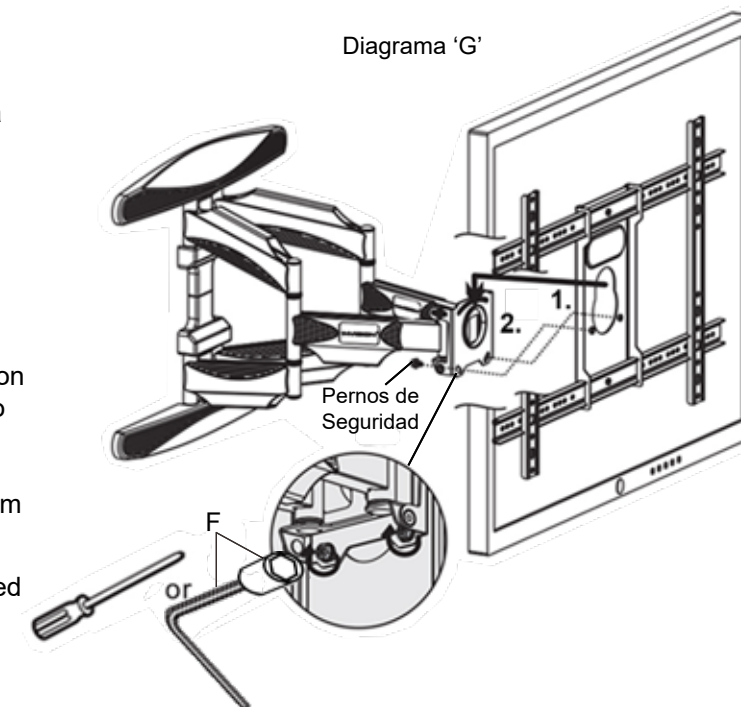
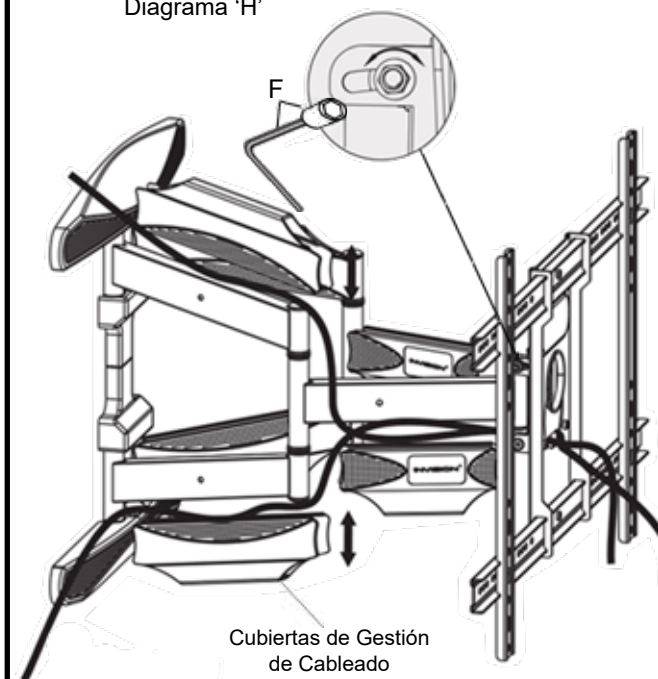

Paso 5: Gestión de Cableado y Ajuste de la Inclinación

1. Coloque los cables de su TV a lo largo de los brazos del soporte, dejando holgura alrededor de las articulaciones y enganchando las cubiertas de gestión de cableado. (Observe el Diagrama "H").

2. Para ajustar la operación de inclinación del soporte, apriete con el par de apriete necesario utilizando la carraca y el zócalo de 10mm o el zócalo (10mm de lado) y la llave Allen "F", de modo que su TV se incline libremente a mano, pero no por sí solo.

Solución de Problemas:

¡No entre en pánico! En caso de presentar cualquier problema con la compatibilidad o para cualquier consejo sobre la instalación, por favor, contacte inmediatamente con nuestro equipo a la siguiente dirección de correo electrónico: help@InvisionTechnology.co.uk, y le ayudaremos a solucionar y superar cualquier problema. Todos nuestros productos cumplen nuestra Promesa de Compatibilidad.

Su instalación ya está completa. ¡Siéntese y disfrute al máximo!

Para activar su garantía de 25 años, por favor, envíenos un correo electrónico indicando su nombre y producto ref. HDTV-DXL a: warranty@InvisionTechnology.co.uk